

Wie schwer ist der Dinosaurier?

Meine 2 Beine wiegen je 67 kg, der Rest 345 kg. Wie schwer bin ich?

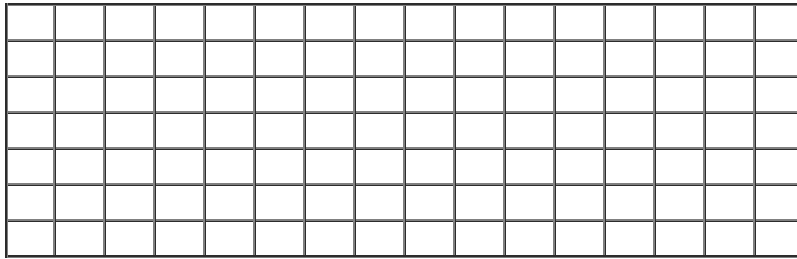

Antwort: _____

Wiege mit möglichst wenigen Gewichten aus!



420 g =	200 g + 200 g + 20 g	→	3 Gewichte
175 g =		→	Gewichte
310 g =		→	Gewichte
390 g =		→	Gewichte
280 g =		→	Gewichte

Berechne!

$468 \text{ g} + \underline{\hspace{2cm}} = 500 \text{ g}$

$250 \text{ g} = 165 \text{ g} + \underline{\hspace{2cm}}$

$175 \text{ g} + \underline{\hspace{2cm}} = 500 \text{ g}$

$375 \text{ g} = 500 \text{ g} - \underline{\hspace{2cm}}$

$870 \text{ g} + \underline{\hspace{2cm}} = 1000 \text{ g}$

$908 \text{ g} = 1000 \text{ g} - \underline{\hspace{2cm}}$

Wie viel wiegt das Obst?

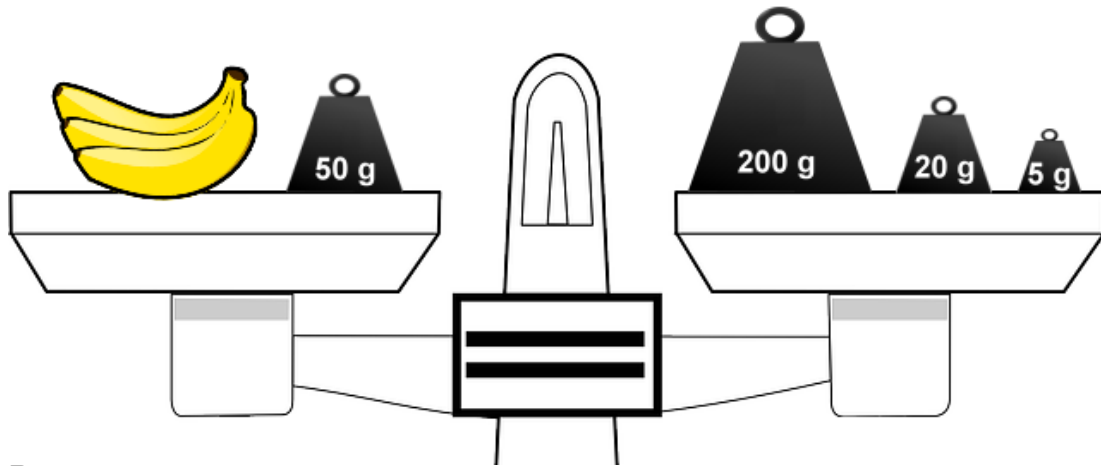

Bananen: _____

Ordne nach der Größe! Beginne mit dem kleinsten Gewicht!

4 kg 200 g , 800 kg , 800 g , 800 t , 8 t 800 kg

In einer Tüte war 1 kg Mehl. Nun sind es nur noch 620 g.
Wie viel g Mehl wurden verbraucht ?

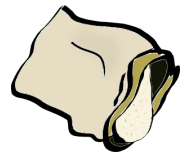

Rechnung: _____

Antwort: _____

Berechne!

$$1 \text{ kg} - 170 \text{ g} = \underline{\hspace{2cm}}$$

$$1 \text{ kg} - \underline{\hspace{2cm}} = 380 \text{ g}$$

$$1 \text{ kg} - 225 \text{ g} = \underline{\hspace{2cm}}$$

$$1 \text{ kg} - \underline{\hspace{2cm}} = 190 \text{ g}$$

$$1 \text{ kg} - 375 \text{ g} = \underline{\hspace{2cm}}$$

$$1 \text{ kg} - \underline{\hspace{2cm}} = 810 \text{ g}$$

Wie viel wiegt das Obst?

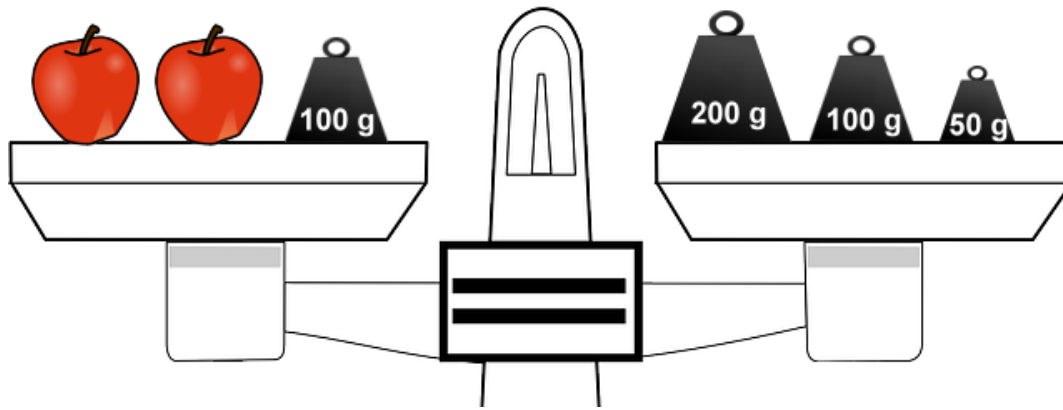

Äpfel: _____

Wie schwer ist der Dinosaurier?

Wenn du von 7 t das Doppelte von 246 kg abziehst, erhältst du mein Gewicht.

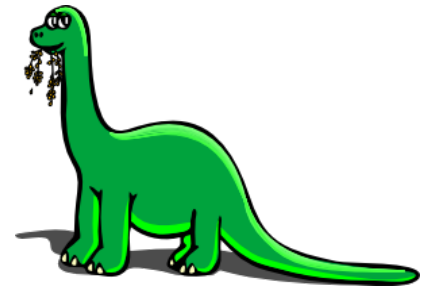
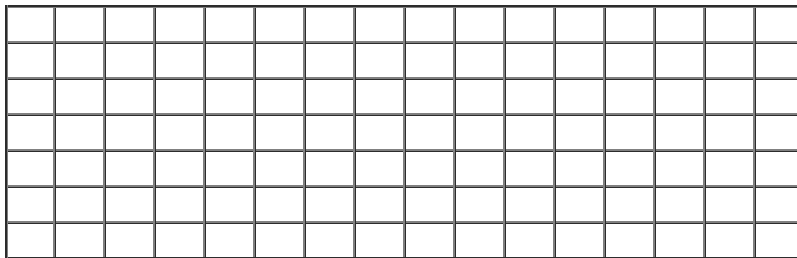

Antwort: _____

Rechne aus!

$$1000 \text{ g} + \underline{\hspace{2cm}} = 3 \text{ kg}$$

$$630 \text{ kg} + \underline{\hspace{2cm}} = 1 \text{ t}$$

$$2 \text{ kg } 401 \text{ g} + \underline{\hspace{2cm}} = 3 \text{ kg}$$

$$1 \text{ t } 524 \text{ kg} + \underline{\hspace{2cm}} = 2 \text{ t}$$

$$4000 \text{ g} + \underline{\hspace{2cm}} = 9 \text{ kg}$$

$$3000 \text{ kg} + \underline{\hspace{2cm}} = 11 \text{ t}$$

$$4 \text{ kg } 570 \text{ g} - 840 \text{ g} = \underline{\hspace{2cm}}$$

$$8 \text{ t} - 1 \text{ t } 350 \text{ kg} = \underline{\hspace{2cm}}$$

Wie schwer ist der Dinosaurier?

Meine 2 Beine wiegen je 67 kg, der Rest 345 kg. Wie schwer bin ich?

$$67 \text{ kg} + 67 \text{ kg} = 134 \text{ kg}$$
$$134 \text{ kg} + 345 \text{ kg} = 479 \text{ kg}$$



Antwort: **Der Dinosaurier ist 479 kg schwer.**

Wiege mit möglichst wenigen Gewichten aus!



420 g =	200 g + 200 g + 20 g	→	3 Gewichte
175 g =	100 g + 50 g + 20 g + 5 g	→	4 Gewichte
310 g =	200 g + 100 g + 10 g	→	3 Gewichte
390 g =	200 g + 100 g + 50 g + 20 g + 20 g	→	5 Gewichte
280 g =	200 g + 50 g + 20 g + 10 g	→	4 Gewichte

Berechne!

$$468 \text{ g} + 32 \text{ g} = 500 \text{ g}$$

$$250 \text{ g} = 165 \text{ g} + 85 \text{ g}$$

$$175 \text{ g} + 325 \text{ g} = 500 \text{ g}$$

$$375 \text{ g} = 500 \text{ g} - 125 \text{ g}$$

$$870 \text{ g} + 130 \text{ g} = 1000 \text{ g}$$

$$908 \text{ g} = 1000 \text{ g} - 92 \text{ g}$$

Wie viel wiegt das Obst?

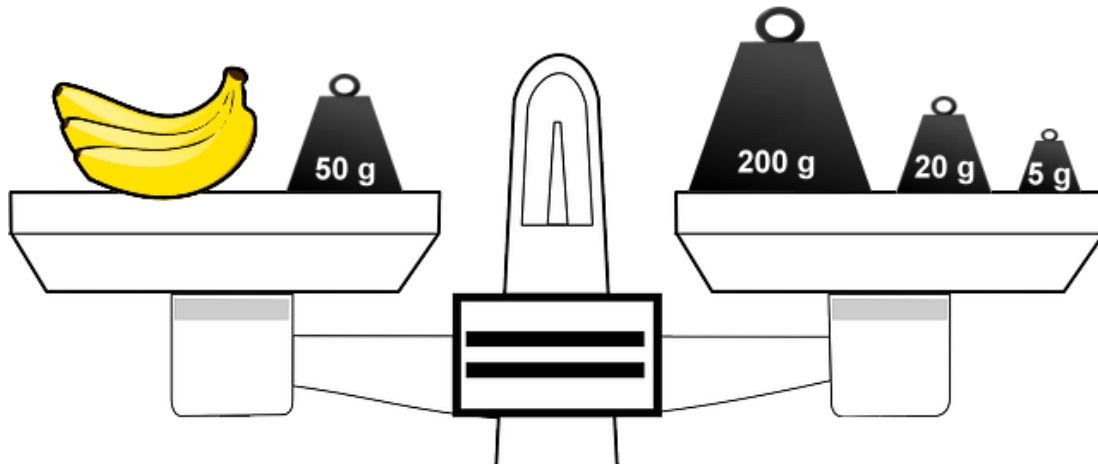

Bananen: **Die Bananen wiegen 175 g.**

Ordne nach der Größe! Beginne mit dem kleinsten Gewicht!

4 kg 200 g , 800 kg , 800 g , 800 t , 8 t 800 kg

800 g < 4 kg 200 g < 800 kg < 8 t 800 kg < 800 t

In einer Tüte war 1 kg Mehl. Nun sind es nur noch 620 g.
Wie viel g Mehl wurden verbraucht ?

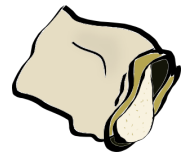

Rechnung: **1 kg – 620 g = 380 g**

Antwort: **Es wurden 380 g Mehl verbraucht..**

Berechne!

$$1 \text{ kg} - 170 \text{ g} = \mathbf{830 \text{ g}}$$

$$1 \text{ kg} - \mathbf{620 \text{ g}} = 380 \text{ g}$$

$$1 \text{ kg} - 225 \text{ g} = \mathbf{775 \text{ g}}$$

$$1 \text{ kg} - \mathbf{810 \text{ g}} = 190 \text{ g}$$

$$1 \text{ kg} - 375 \text{ g} = \mathbf{625 \text{ g}}$$

$$1 \text{ kg} - \mathbf{190 \text{ g}} = 810 \text{ g}$$

Wie viel wiegt das Obst?

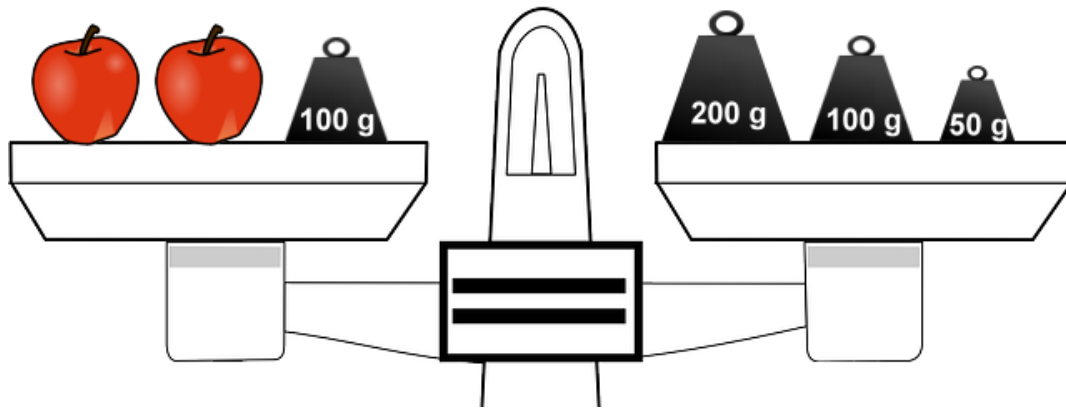

Äpfel: **Die Äpfel wiegen 250 g. / Ein Apfel wiegt 125 g.**

Wie schwer ist der Dinosaurier?

Wenn du von 7 t das Doppelte von 246 kg abziehst, erhältst du mein Gewicht.

$$246 \text{ kg} + 246 \text{ kg} = 492 \text{ kg}$$
$$7 \text{ t} - 492 \text{ kg} = 6 \text{ t } 508 \text{ kg}$$

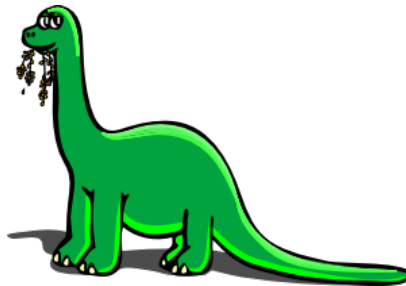

Antwort: **Der Dinosaurier ist 6 t 508 kg schwer.**

Rechne aus!

$$1000 \text{ g} + 2000 \text{ g} / 2 \text{ kg} = 3 \text{ kg}$$

$$630 \text{ kg} + 370 \text{ kg} = 1 \text{ t}$$

$$2 \text{ kg } 401 \text{ g} + 599 \text{ g} = 3 \text{ kg}$$

$$1 \text{ t } 524 \text{ kg} + 476 \text{ kg} = 2 \text{ t}$$

$$4000 \text{ g} + 5000 \text{ g} / 5 \text{ kg} = 9 \text{ kg}$$

$$3000 \text{ kg} + 8000 \text{ kg} / 8 \text{ t} = 11 \text{ t}$$

$$4 \text{ kg } 570 \text{ g} - 840 \text{ g} = 3 \text{ kg } 730 \text{ g}$$

$$8 \text{ t} - 1 \text{ t } 350 \text{ kg} = 6 \text{ t } 650 \text{ kg}$$