

Natur- und Technikarbeit Nr. 1

Klasse: 8b
Thema: Technische Zeichnungen

1. Verbinde die entsprechenden Ansichten.

VA: Vorderansicht **SA:** Seitenansicht **DS:** Draufsicht

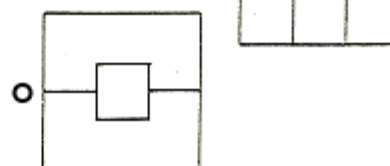
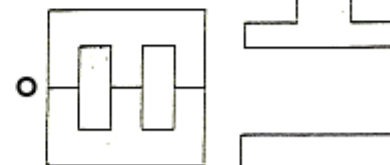
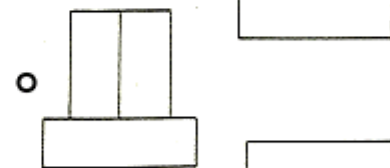
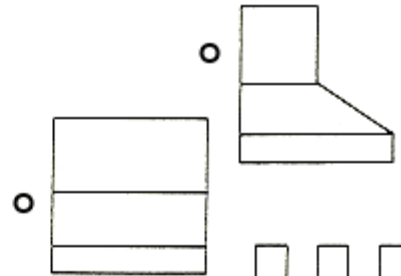
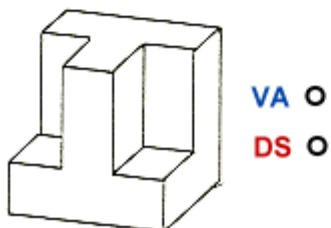
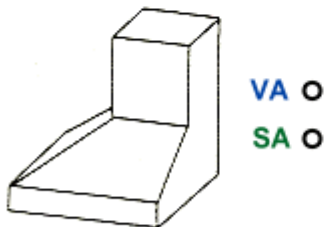
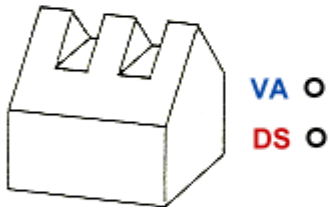
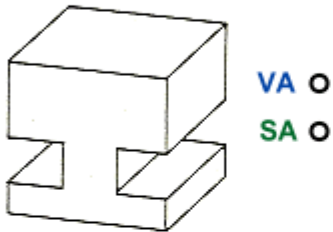
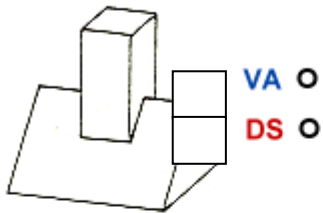
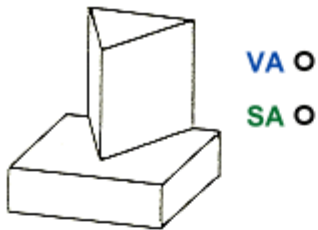

2. Zeichne auf ein versehenes Blatt diese Körper im Aufrisschrägbild im Maßstab 1:1 mit Bemaßung.

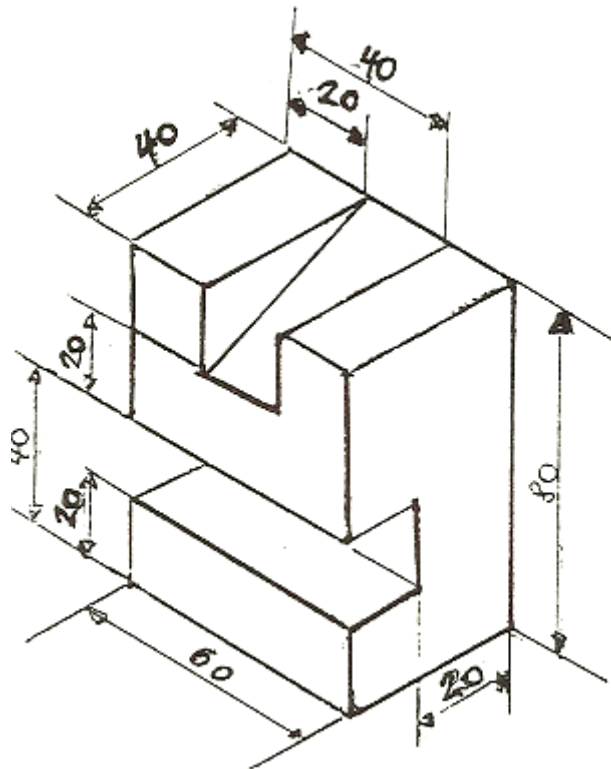

3. Zeichne den im Dreitafelbild dargestellten Körper im Aufrisschrägbild im Maßstab 2:1 mit Bemaßung.

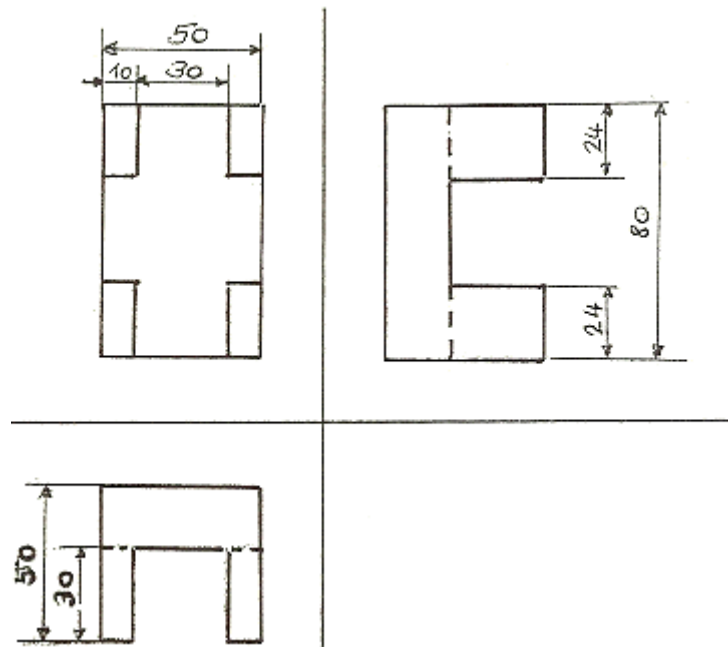

Lösungsvorschlag Natur- und Technicarbeit Nr. 1

Klasse: 8b
Thema: Technische Zeichnungen

1. Trage die entsprechenden Ansichten ein.

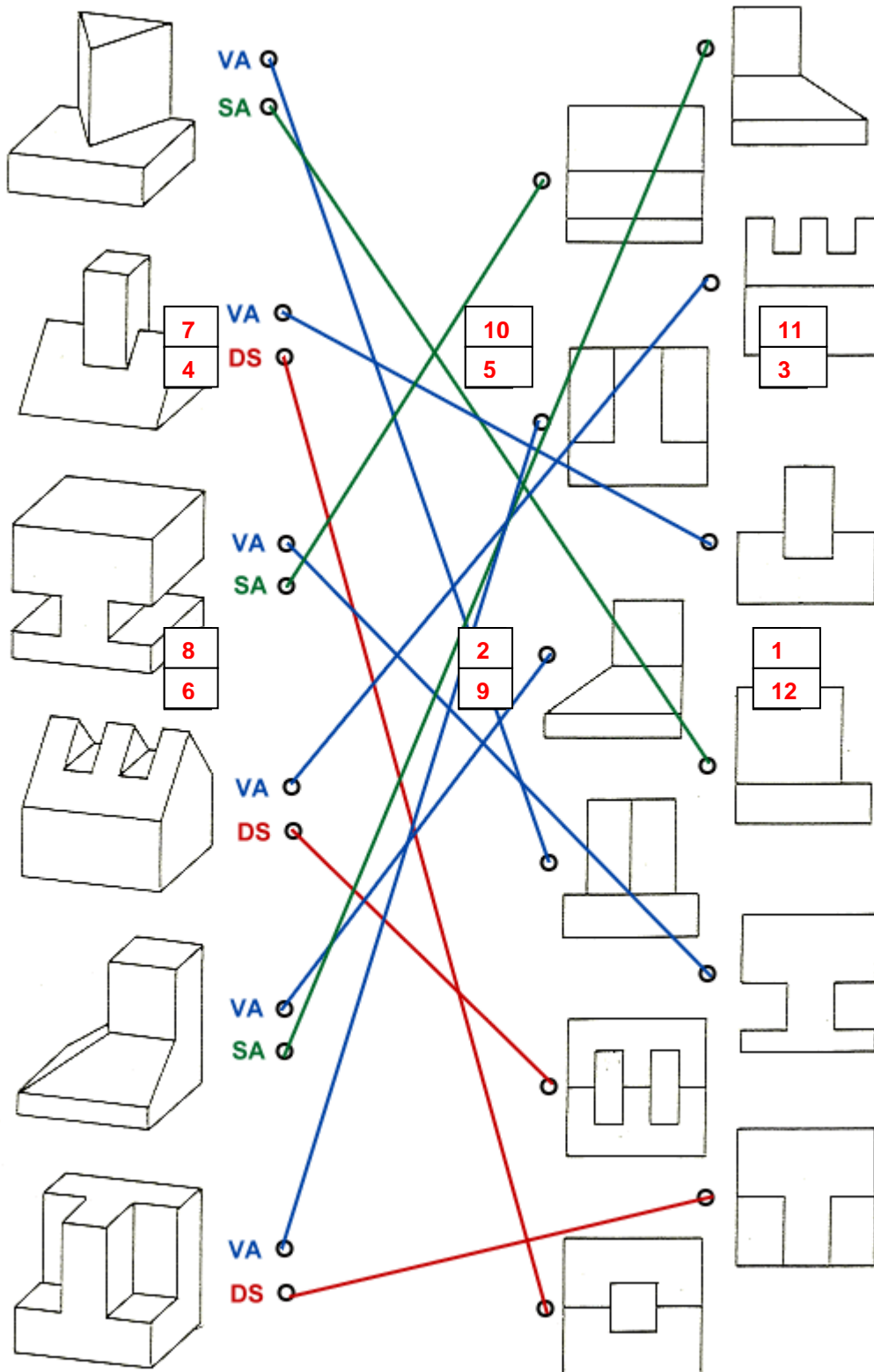

2. Zeichne auf ein versehenes Blatt diese Körper im Aufrisschrägbild im Maßstab 1:1 mit Bemaßung.

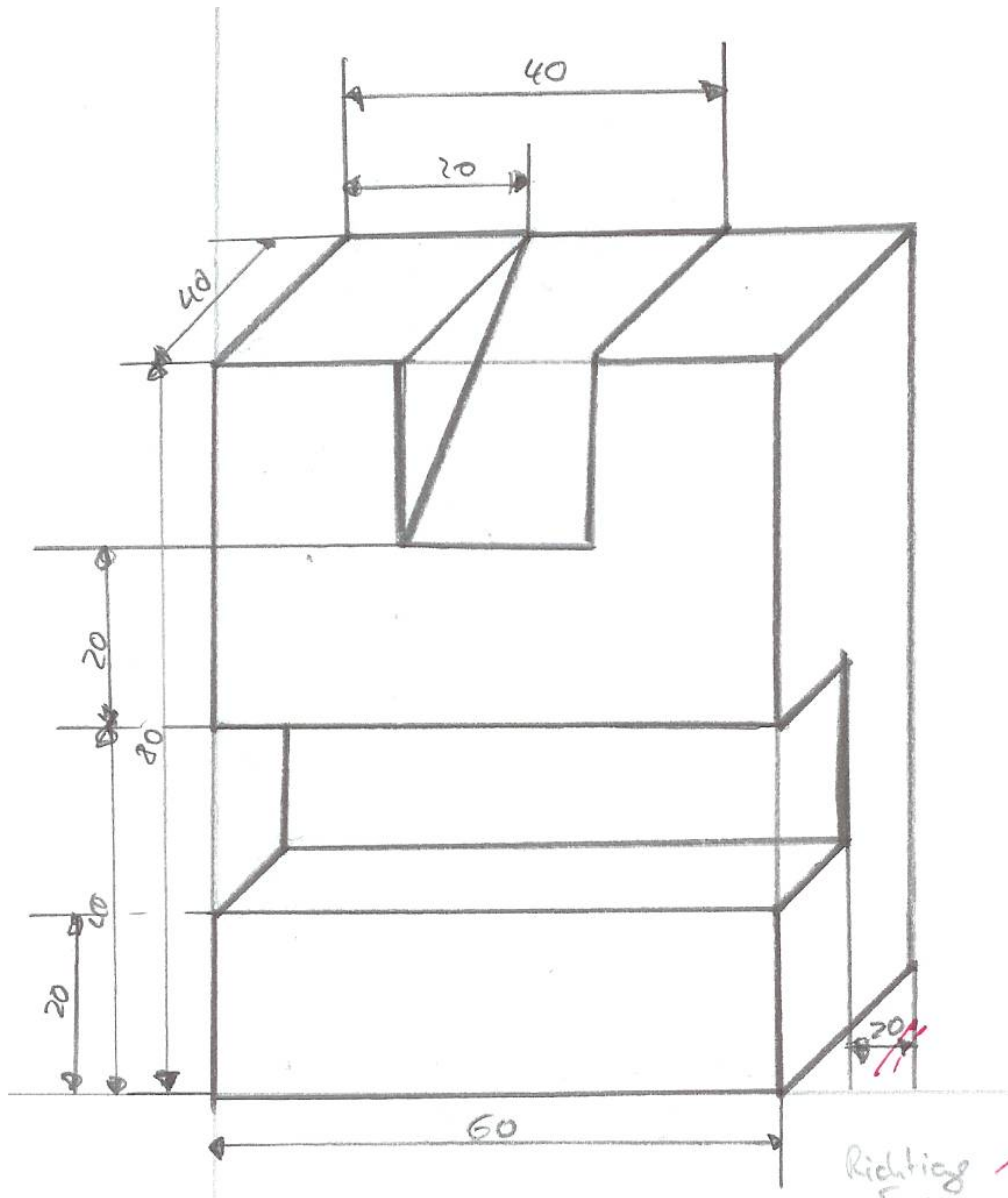
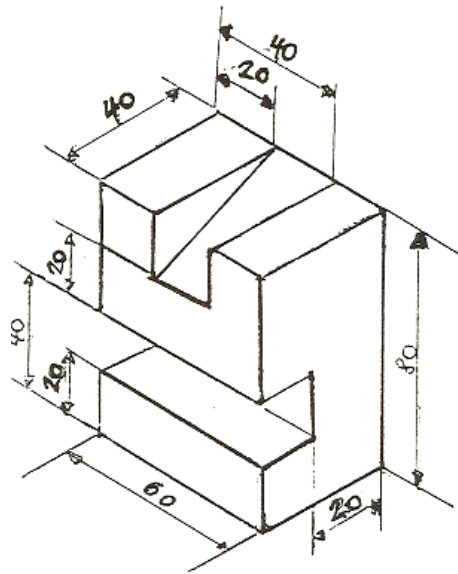

3. Zeichne den im Dreitafelbild dargestellten Körper im Aufrisschrägbild im Maßstab 2:1 mit Bemaßung.

